

KARTA KATALOGOWA PRODUKTU

MEMBRANA DACHOWA DELTA- BITUXX PLUS

Opis produktu:

Wodoszczelna, membrana asfaltowa na osnowie z włókniny poliestrowej z posypką mineralną i pasem klejącym DELTA-Bituxx Plus.

Wiatroszczelna asfaltowa membrana podkładowa.

Rozwijana z rolki o szer. 1,0 m na izolowanych, deskowanych dachach skośnych.

Mocowana do szalunku za pomocą zszywek lub gwoździ. Miejsca mocowania uszczelnione dzięki zastosowaniu sklejaných zakładów.

Membrana wysoce odporna na rozerwania, gwarantująca bezpieczeństwo montażu.

Przeznaczenie produktu:

Membrana przeznaczona do zastosowań na deskowanych dachach skośnych budynków nowych i remontowanych.

Do zastosowania pod wierzchnią warstwą pokrycia dachowego (dachówka, blachodachówka, inne)

Klasyfikacja ogniowa w zakresie reakcji na ogień:

Klasa E (PN-EN 13501-1)

Atesty i aprobaty:

Deklaracja Właściwości Użytkowych z normą PN-EN 13859

Zharmonizowana norma europejska PN-EN 13859

Wygląd produktu:



Przekrój pionowy:

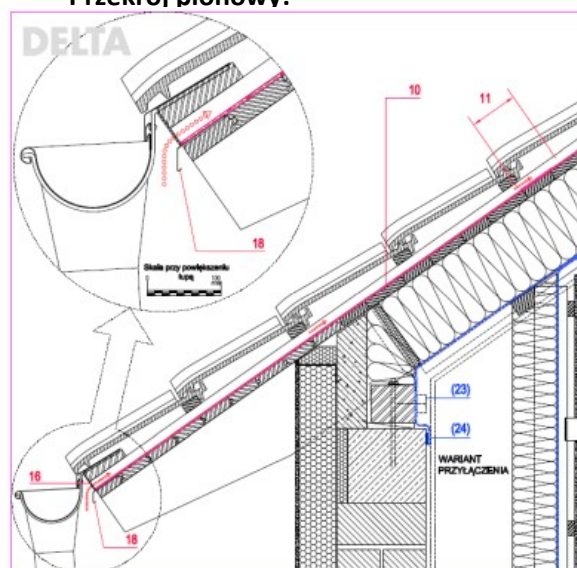

System membrany dachowej DELTA- BITUXX PLUS:

1. Membrana DELTA- Bituxx Plus z paskiem klejącym
2. Klej Delta Thann- kauczukowo bitumiczny, mocowanie membrany do kominów itd.
3. Taśma Delta Flex Band- elastyczna do uszczelnień narożników itp.
4. Taśma uszczelniająca Delta Schaum Band- uszczelnienie mocowania kontrłat

Właściwości techniczne:

- $S_d=50$ m (odpowiednik oporu dyfuzyjnego 5000 cm warstwy powietrza)
- Wytrzymałość na rozerwanie: 400 N/5 cm (wzdłuż), 350 N/5 cm (w poprzek)
- Wodoszczelność: klasa W1
- Masa powierzchniowa: 1000 g/m²
- Odporność na UV: 24 miesiące
- Wymiary rolki: 1,0 x 20 m
- Kolor: czarny

Wymagania dotyczące montażu membrany:

Membrana powinna być układana zgodnie z projektem technicznym, opracowanym dla określonego obiektu budowlanego, zgodnie z obowiązującymi normami i przepisami, z uwzględnieniem wymagań określonych w odpowiednich normach oraz instrukcją montażu.

Przykładowe zdjęcia:

